

# 81000 | HSK 63 F Kreissägeblatt-Aufnahme

Nach DIN 69893

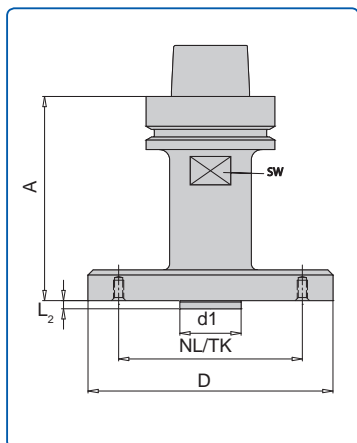

- Anwendung: Aufnehmen eines Sägeblatts  
Das Sägeblatt benötigt gesenkte Mitnehmerbohrungen  
Für Rechts- und Linkslauf
- Maschine: CNC Oberfräse oder BAZ
- Ausführung: Mit Ausdrehung für Datenchip  
Max. Drehzahl ist abhängig von dem verwendeten Werkzeug

Schaft	A mm	D mm	d1 mm	L2 mm	NL/TK	SW mm	Bestell-Nr.
HSK 63 F	80	50	30	1,5	3/M6/40	41	10032284
HSK 63 F	80	60	30	2,0	4/M5/48	41	10156292
HSK 63 F	80	90	30	2,5	6/M8/75	41	10023989
HSK 63 F	80	120	30	2,5	6/M8/100	41	10034124
HSK 63 F	60	160	30	2,0	6/M8/140	46	10029752

Andere Abmessungen oder Teilkreise auf Anfrage lieferbar

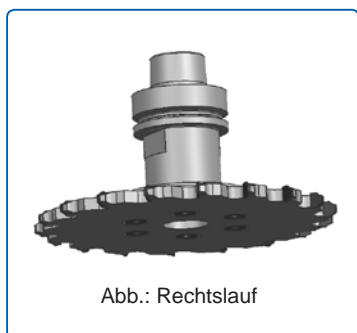

## Passende Kreissägeblätter

D mm	B mm	b mm	d mm	Z	Bestell-Nr.
<b>Für D = 50</b>					
120	2,6	1,6	30	12F	0039.123.30
120	2,6	1,6	30	30W	0039.123.31
<b>Für D = 60</b>					
150	2,6	1,6	30	12F	0039.153.30
150	3,2	2,2	30	24W	0039.153.31
150	3,2	2,2	30	36W	0039.153.32
150	3,2	2,2	30	48W	0039.153.33
<b>Für D = 90</b>					
250	3,5	2,2	30	24F	0039.253.30
250	3,2	2,2	30	30W	0039.253.31
250	3,2	2,2	30	48W	0039.253.32
250	3,2	2,2	30	60W	0039.253.33
250	3,2	2,2	30	80W	0039.253.34
<b>Für D = 120</b>					
300	3,4	2,2	30	28F	0039.303.30
300	3,2	2,2	30	36W	0039.303.31
300	3,2	2,2	30	54W	0039.303.32
300	3,2	2,2	30	72W	0039.303.33
<b>Für D = 160</b>					
350	3,6	2,4	30	30F	0039.353.30
350	3,5	2,4	30	54W	0039.353.31
350	3,5	2,4	30	72W	0039.353.32
350	3,5	2,4	30	84W	0039.353.33