

# 81000 | Kreissägeblatt-Aufnahme Nr. 21079 mit zylindrischem Schaft

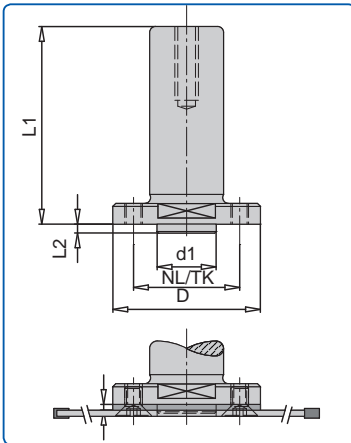

- Anwendung:** Direkte Aufnahme von Sägeblättern oder Nutfräsern mit gesenkten NL. Nabendicken von 2 - 10 mm;  
Bei Stammblatt- bzw. Nabendicken bis 3,5 mm muss ein Distanzring (im Lieferumfang enthalten) montiert werden  
Siehe Abbildung
- Maschine:** CNC Oberfräse
- Ausführung:** Das Werkzeug / Sägeblatt wird über 4 Senkkopfschrauben direkt gespannt  
n (max) = 11.000 min-1

Schaft	D mm	d1 mm	L2 mm	L1 mm	SW mm	NL/TK	LZ	Bestell-Nr.
25	50	22	3	70	46	4/M4/36 4/M5/36	◇	10022138
25	56	30	4	71	46	4/M5/42	◇	10014763
20	60	30	4	90	46	4/M6/48	◇	40013258
25	60	30	4	90	46	4/M6/48	◇	10002501

Andere Abmessungen oder Teilkreise auf Anfrage möglich

## Passende Kreissägeblätter - Nebenlöcher mit Ansenkung

D mm	B mm	b mm	d mm	NL	Z	Bestell-Nr.
150	3,2	2,2	30	4/6,5/48	24W	0039.152.32
150	3,2	2,2	30	4/6,5/48	36W	0039.152.33
150	3,2	2,2	30	4/6,5/48	48W	0039.152.34
180	2,8	1,8	30	4/6,5/48	12F	0039.182.30
180	3,2	2,2	30	4/6,5/48	30W	0039.182.33
180	3,2	2,2	30	4/6,5/48	42W	0039.182.35
180	3,2	2,2	30	4/6,5/48	54W	0039.182.32
200	2,8	1,8	30	4/6,5/48	16F	0039.202.31
200	3,2	2,2	30	4/6,5/48	36W	0039.202.34
200	3,2	2,2	30	4/6,5/48	48W	0039.202.36
200	3,2	2,2	30	4/6,5/48	60W	0039.202.38