

# 52010 | HW Zylinderkopfbohrer Z3 + V3

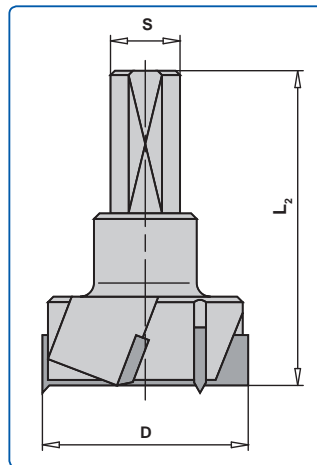
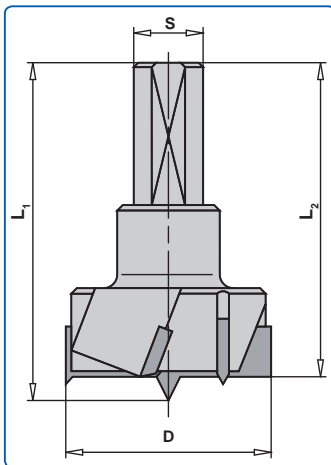
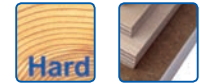

Ausführung ohne Zentrierspitze besonders für bis nahe an die untere Deckschicht reichende Bohrtiefen geeignet

Anwendung:

Bohren maßhaltiger und ausrissfreier Sacklöcher in Massivhölzern (hart), Holzwerkstoffen etc. (zum Bohren von Löchern für Möbelbeschläge usw.), auf Beschlagbohrmaschinen oder Bohrautomaten

Ausführung:

Mit Zentrierspitze, drei Räumerschneidern und drei eingesetzten Vorschneidern; ohne Zentrierspitze mit drei Vorschneidern; Zylinderschaft mit Spannfläche und Einstellschraube

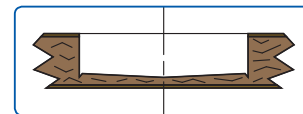

D mm	L2 mm	L1 mm	Schaft mm	Re/Li	Bestell-Nr.
<b>Mit Zentrierspitze</b>					
35	55,5	57,5	10x26	li	10005496
35	55,5	57,5	10x26	re	10005497
<b>Ohne Zentrierspitze</b>					
35	55,5	55,5	10x26	re	10005505

Ausführung ohne Zentrierspitze besonders für bis nahe an die untere Deckschicht reichende Bohrtiefen geeignet