

Fischer DP - Nutschaftfräser Schrupp/Schlicht Z3+Q

VORSCHUBART

MECH. VORSCHUB

MAN. VORSCHUB

DREHZAHLBEREICH

n max. 24.000 U/min

Material für Grundkörper

Densimet

* Bestückungshöhe: 3 mm

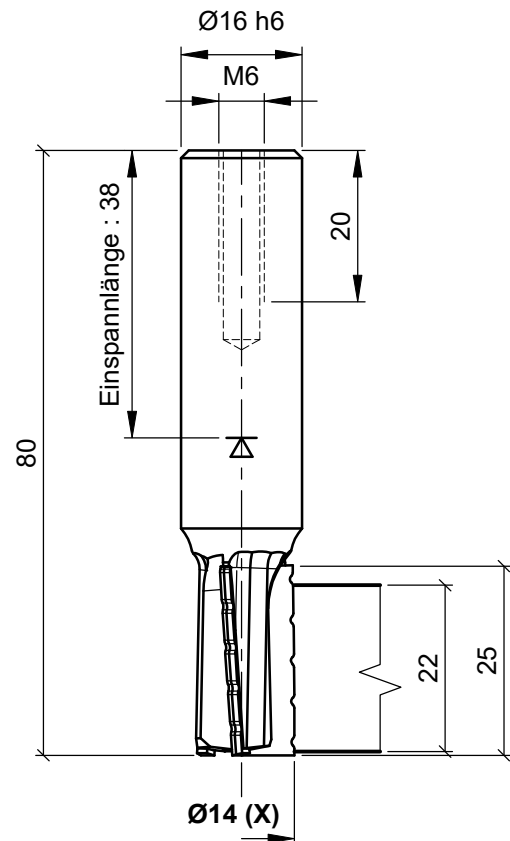
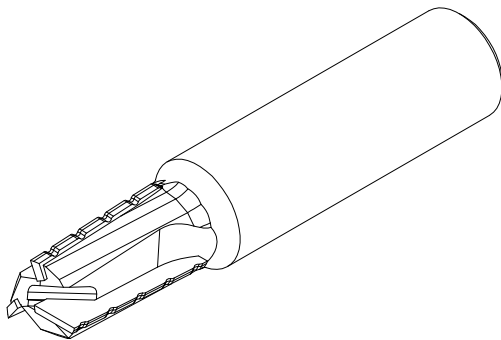

Rechtslauf



Bohrfräsen
Fliegend eintauchen

Bohrfräsen exzentrisch
Zirkular eintauchen

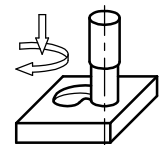
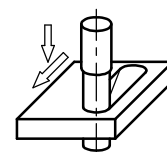

Aigner
WERKZEUGE

e-mail: office@aigner-werkzeuge.at
www.aigner-werkzeuge.at

Kom.Burghardt

A-4715 Taufkirchen / Tr.
WILDORF 25
TELEFON (07733) 7583

DATUM: 09.06.2022

NAME: W.Mayrhuber

Blattformat: **A4** M=1:1

Detail.Kw.62173.3

03.32586.7