

VORSCHUBART	
MECH. VORSCHUB	
MAN. VORSCHUB	X

DREHZAHLBEREICH	
n max. 24.000 U/min	

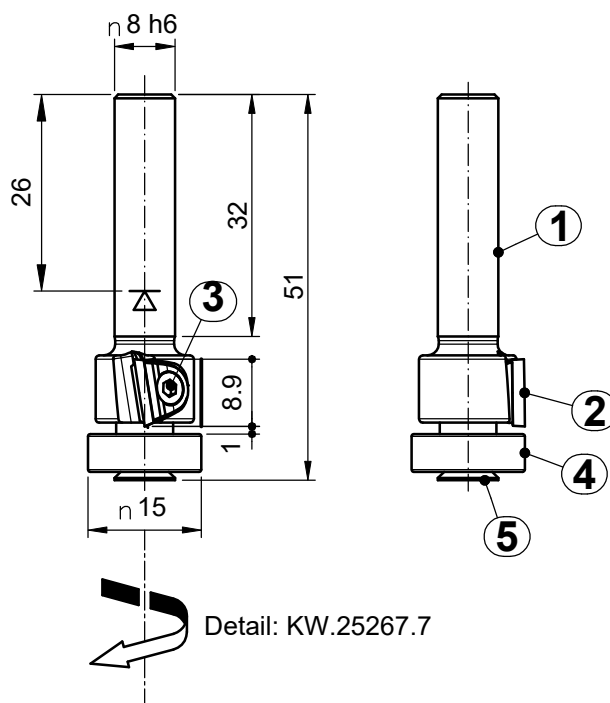

Pos.	Stk.	Bauteilnummer	Bezeichnung
1	1	KW.25267.7	Grundkörper
2	1	KW.15766.7/B25	DP-Einsatz
3	1	KW.15714.7	Senkkopfschraube M3x6 60° T10
4	1	D15 x d6 x B5 - KW.53134.5	Kugellager
5	1	DIN 7991 - M4 x 6 - KW.53370.5	Senkschraube

Aigner
WERKZEUGE

e-mail: office@aigner-werkzeuge.at
www.aigner-werkzeuge.at

A-4715 Taufkirchen / Tr.
WIDL DORF 25
TELEFON (07733) 7583

Blattformat: A4 M=1:1

Typ 166-1

KW.25191.7