

DREHZAHLBEREICH

n.max.6.000 U/min

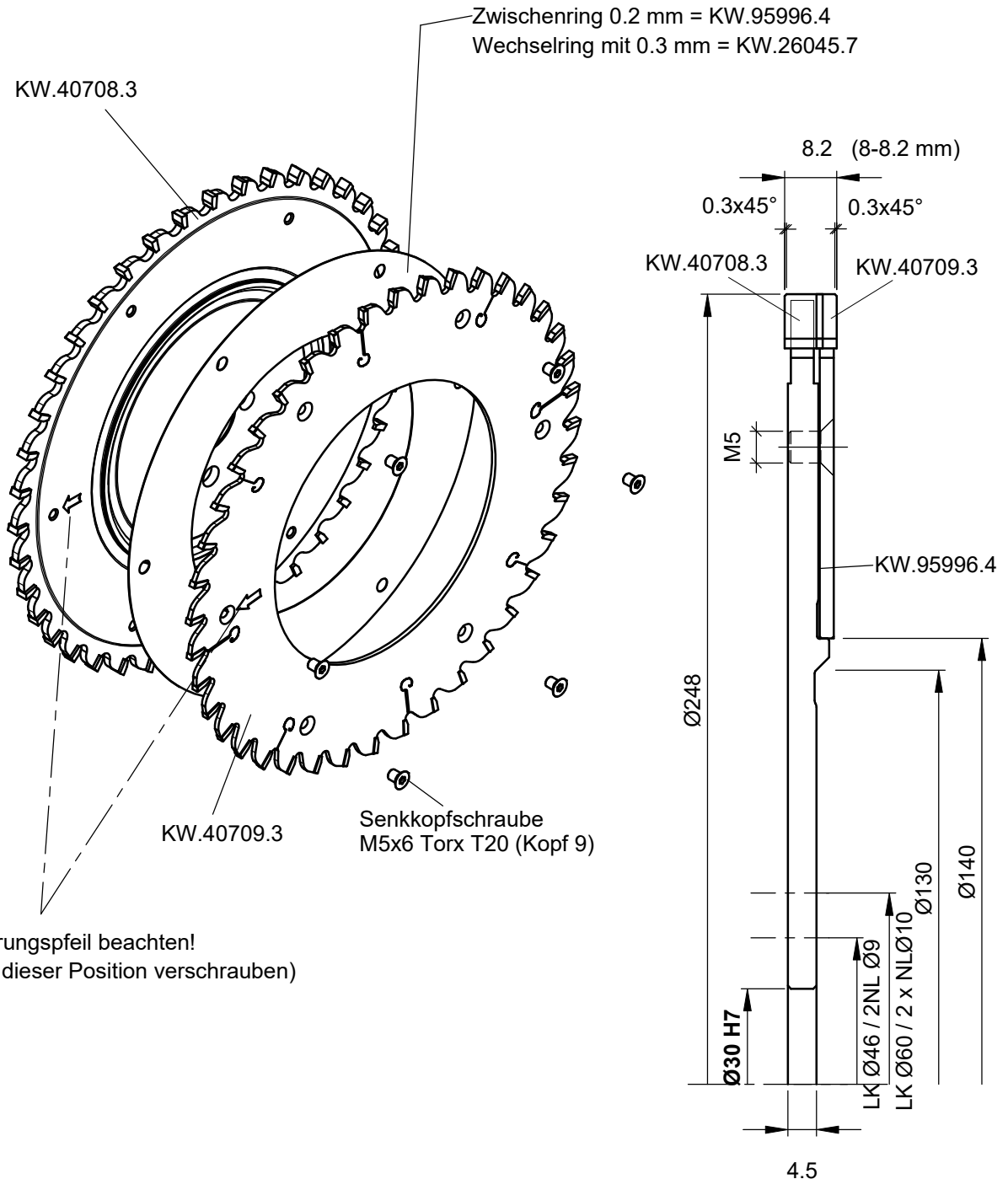

Wechselring ergänzt.

28.01.2020	W.Mayrhuber	
geändert am	Bearbeiter	Auftraggeber

Aigner
WERKZEUGE

e-mail:office@aigner-werkzeuge.at
www.aigner-werkzeuge.at

mit Negativen Spanwinkel

A-4720 NEUMARKT - 00
WIDL DORF 25
TELEFON (07733) 7583

DATUM: 09.10.2014
NAME: A.Obermayr

Blattformat: **A4** M=1:1

KW.97869.4