

DP-Nutschafffräser "Konstantin®-Mini-Finish"

C248

Schneidstoff DP	Zähnezahl Z1+1	Vorschub MEC
---------------------------	--------------------------	------------------------

Drehzahl
n max = 24.000 U/min

Material für Grundkörper		
Stahl	<input checked="" type="checkbox"/>	Densimet

Masse Spannzeug : 1.0 kg
 Masse Fräser : 0.20 kg
 Masse gesamt : 1.20 kg

Schrumpfspannfutter HSK-F 63
C915-2575BN
 Ø25 A=75
 KW.49150.4

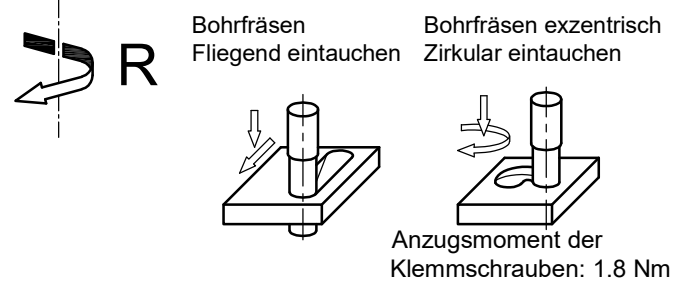
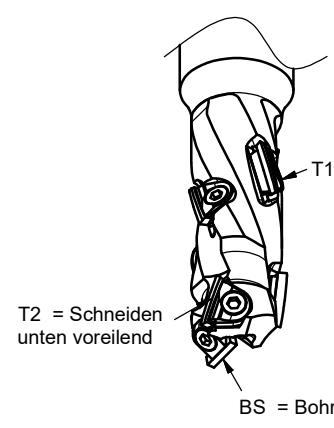
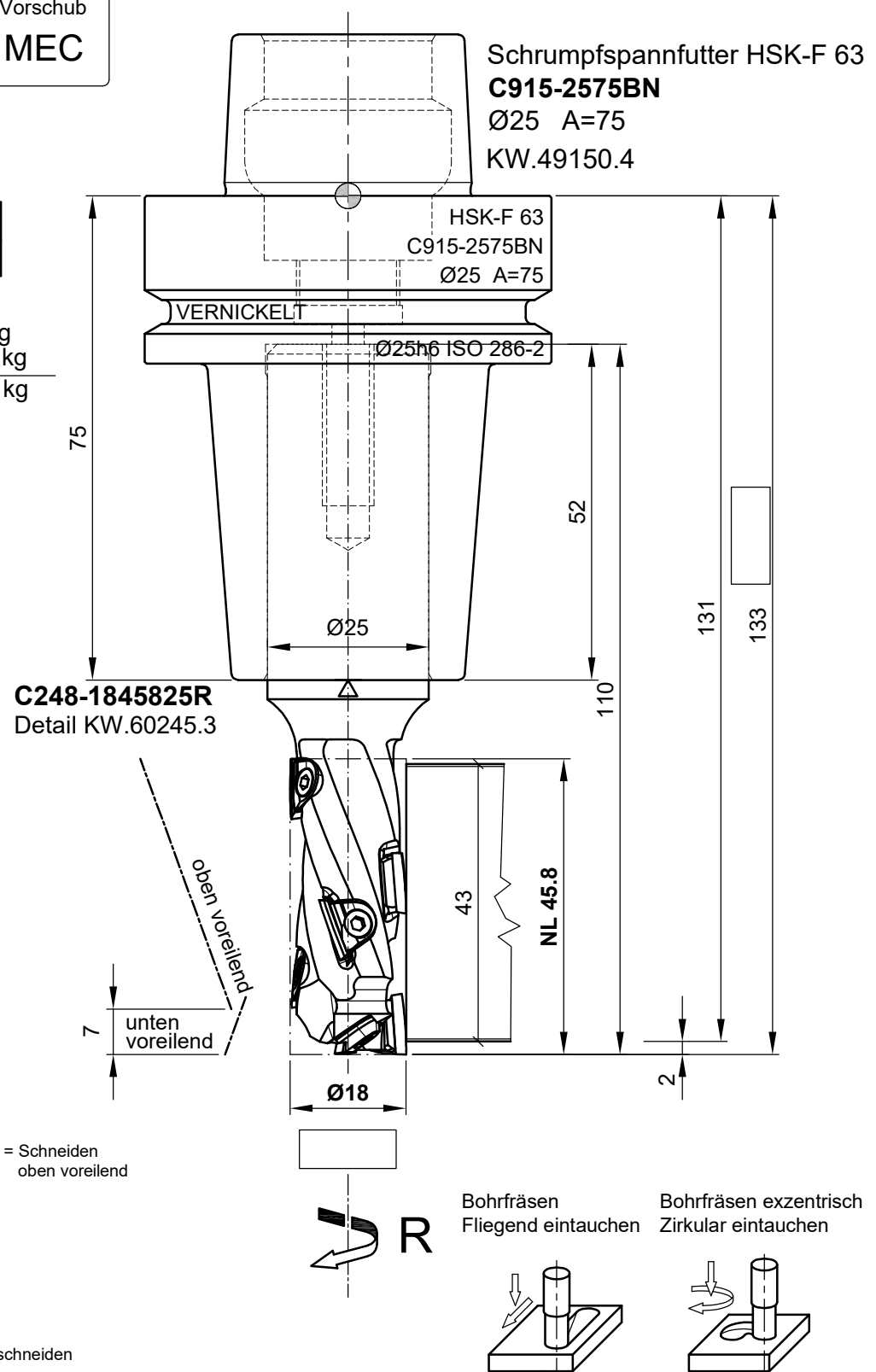

Ersatzteile			
Bezeichnung	Stk.	Abmessung	Bestellnummer
Wechselmesser-T1	5	10x8x2.5	KW.28188.7/B
Wechselmesser-T2	1	10x8x2.5	KW.28187.7/B
Wechselmesser für Ø18-BS	1	10x8x2.5	KW.19099.7/B25
Klemmschraube	7	Senkkopfschraube M3x6 T10	KW.15714.7

<p>e-mail: office@aigner-werkzeuge.at www.aigner-werkzeuge.at</p>	Blattformat: A4 <small>alle Maße in mm</small>
	Zchnng.-Nr. KW.42480.4 00 C248-1845825R - M1