

HW - Kreissägeblatt mit WZB / FZ für CNC

C276-C

Schneidstoff HW	Vorschub MEC	Verbund 	WZB / FZ
---------------------------	------------------------	-------------	--------------

Ausführung:

- Grundkörper aus Stahl

Anwendung:

- Zur Formatierung, Trennschnitten, Rückwandnuten, Gleichlauf geeignet

Werkstückstoff:

- Plattenwerkstoffe

Maschine:

- CNC-Bearbeitungszentren
- CNC-Nutaggregat, CNC-Sägenaggregat

Besonderheit:

- optimierter Zahnform Wechselzahn mit Brustwinkel kombiniert mit Flachzahn für geraden Nutgrund

Zusatzinformation:

- Nebenlöcher gegen Aufpreis gemäß C276-E
- Artikel C276-C120503530 bereits mit Nebenlöcher 4NLA Ø5.5, LK Ø50 (Bohrbild E08)

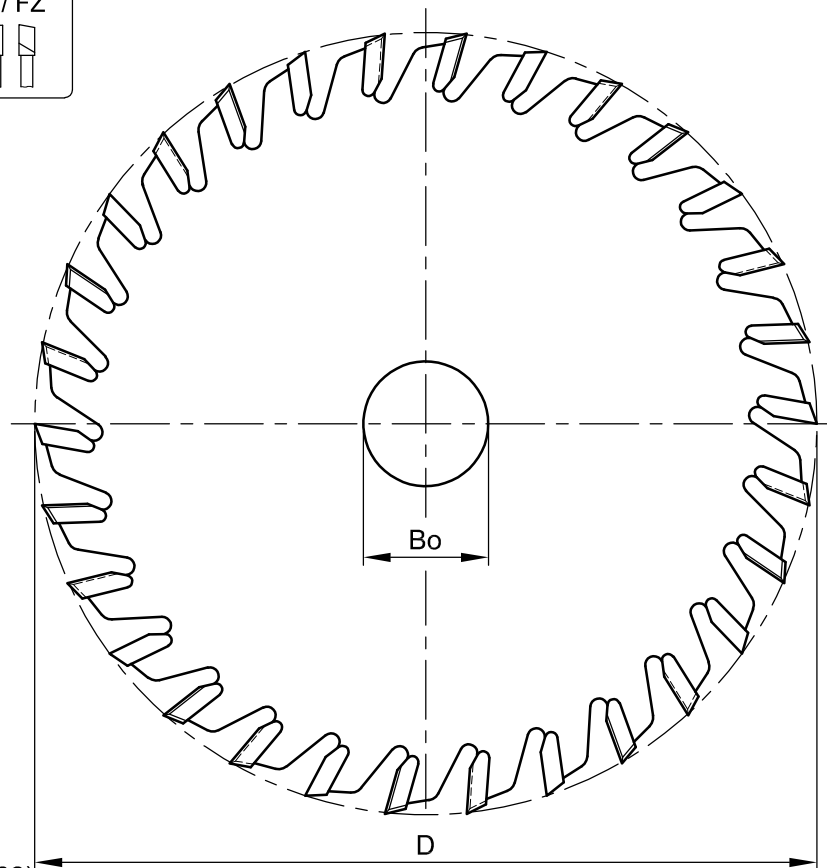

WZB/FZ = Wechselzahn (Brustwinkel) kombiniert mit Flachzahn

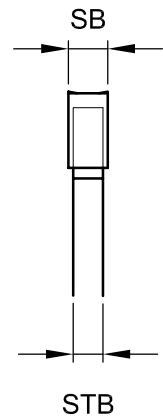
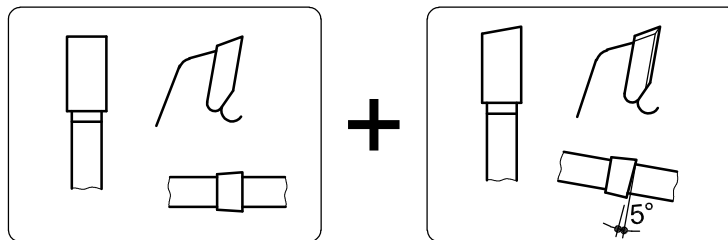

D	SB	STB	Bo	Z	ZF	Bestellnummer
100	5.0	3.8	30	30	WZB/FZ	C276-C100503030
100	5.0	3.8	40	30	WZB/FZ	C276-C100504030
100	5.0	3.8	60	30	WZB/FZ	C276-C100506030
120	4.0	3.0	30	30	WZB/FZ	C276-C120403030
120	4.0	3.0	40	30	WZB/FZ	C276-C120404030
120	4.0	3.0	60	30	WZB/FZ	C276-C120406030
120	5.0	3.8	30	30	WZB/FZ	C276-C120503030
120	5.0	3.8	35	30	WZB/FZ	C276-C120503530
120	5.0	3.8	40	30	WZB/FZ	C276-C120504030
120	5.0	3.8	60	30	WZB/FZ	C276-C120506030
125	4.0	3.0	30	30	WZB/FZ	C276-C125403030
125	4.0	3.0	40	30	WZB/FZ	C276-C125404030
125	4.0	3.0	60	30	WZB/FZ	C276-C125406030
125	5.0	3.8	30	30	WZB/FZ	C276-C125503030
125	5.0	3.8	40	30	WZB/FZ	C276-C125504030
125	5.0	3.8	60	30	WZB/FZ	C276-C125506030

Aigner
WERKZEUGE
e-mail: office@aigner-werkzeuge.at
www.aigner-werkzeuge.at

Z.....Zähnezahl
ZF.....Zahnform

Blattformat: **A4** alle Maße in mm
Zchn.-Nr. KW.42760.4 | 00

C276-C