

Schneidstoff <b>HW</b>	Zähnezahl <b>Z2</b>	Vorschub <b>MAN</b>	Wechseln 
---------------------------	------------------------	------------------------	--------------

### Ausführung:

- 4-teiliger Fräsersatz, verstiftet
- Grundkörper aus Stahl
- Zähnezahl = 2
- HW-Profilmesser
- Ziehender Schnitt
- Bohrung bis max. Ø40 gegen Aufpreis möglich

### Anwendung:

- Zum Fräsen aller bei der Haustürfertigung notwendigen Fälze auf stationären Maschinen
- Für Massivholz und verschiedene Verbundwerkstoffe (Haustürkanteln)
- Optional auch für Innentürfalz verwendbar

### Werkstückstoff:

- Massivholz und Plattenwerkstoff

### Maschine:

- Tischfräse

### Lieferumfang:

- Grundkörper inkl. Profilmesser
- Bei Fräser Nr.1 PM.20164.5/U35 R2.5 vormontiert und sämtlichen Dichtungsutnmesser SB4
- Soll ein anderes Messer montiert werden, ist dies bei der Bestellung anzugeben
- Die möglichen Profilmesser sind auf der Folgeseite ersichtlich
- Griffschlüssel Torx T40
- Griffschlüssel Inbus SW5
- Griffschlüssel Torx T25
- Ringsatz 25mm

### Besonderheit:

- Sämtliche Haustür-Falzvarianten mit nur einem Fräsersatz
- Flügel Außenumfältzung Aufrecht und oben
- Unten (optional Fräser Nr.5)
- Mittelschluß (Stulpflügel)
- Stock Innen Aufrecht und oben Konter

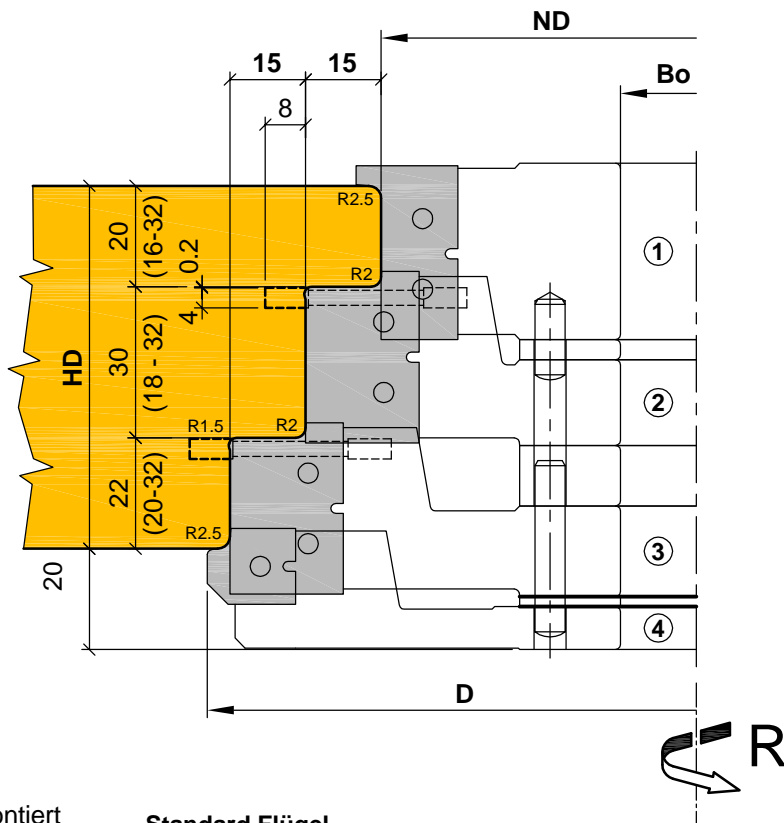

Standard Flügel-  
überschlagprofil

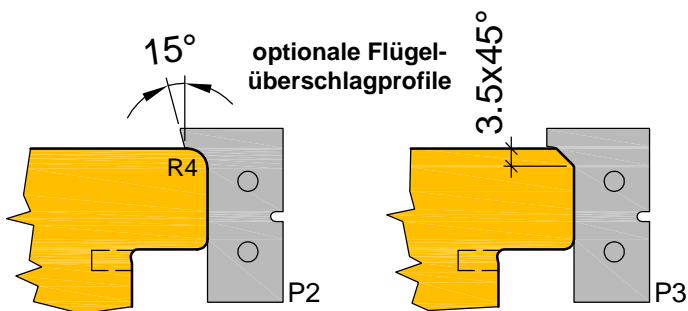
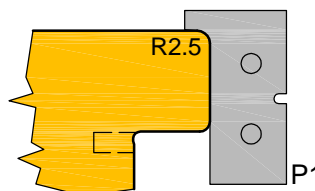

Optional erhältlich

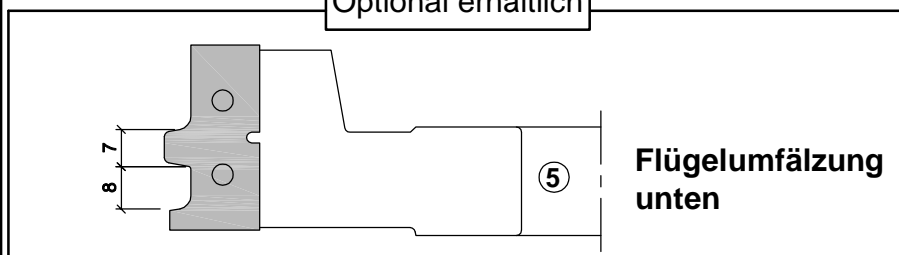

Flügelumfältzung  
unten

**Aigner**  
WERKZEUGE

e-mail: office@aigner-werkzeuge.at  
www.aigner-werkzeuge.at

Blattformat: **A4** alle Maße in mm

Zchnng.-Nr. KW.45430.4 00

C543

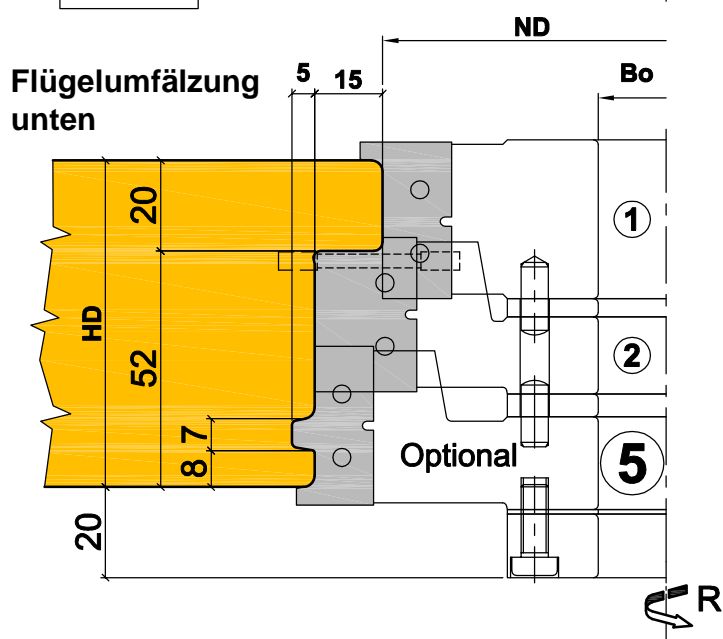
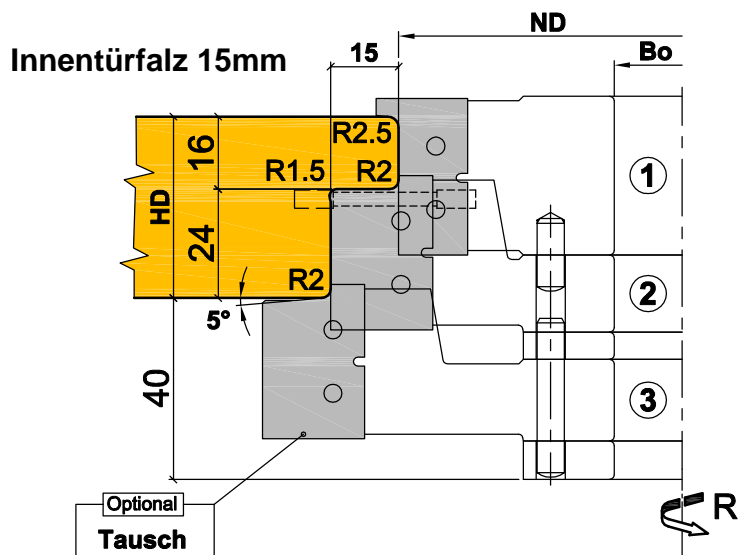

D	ND	HD	Bo	Z	V	FA	P	R/L	DZ	Bestellnummer
194	125	68-80	30	2		1+2+3+4	R2.5	R	4000-7000	C543
194	125	68-80	30	2		5		R	4000-7000	C543-5

Ersatzteile		Stk.	Abmessung	MBM	Bestellnummer
Profilmesser P1 für Nr.1 R2.5		2	35x18.5x2.0	2	PM.20164.5./U35
Profilmesser P2 für Nr.1 R4 (Option)		2	35x18.5x2.0	2	PM.20182.5./U35
Profilmesser P3 für Nr.1 Fase (Option)		2	35x18.5x2.0	2	PM.20183.5./U35
Profilmesser für Nr.2		2	35x23.5x2.0	2	PM.20092.5./U35
Profilmesser für Nr.3		2	35x23.5x2.0	2	PM.20092.5./U35
Profilmesser für Nr.3 (Option)		2	35x23.5x2.0	2	PM.20184.5./U35
Profilmesser für Nr.4		2	15x17.8x2.0	2	PM.20095.5./U35
Profilmesser für Nr.5		2	35x18.6x2.0	2	PM.20231.5./U35
Nutmesser SB4		2	40x25x4.0	2	KW.08061.5
Nutmesser SB5 (Option)		2	40x25x5.0	2	KW.08057.5
Schraube Nutmesser		2	Nutmesserschraube M6x16	2	KW.04111.5

 <p>e-mail: office@aigner-werkzeuge.at www.aigner-werkzeuge.at</p>	Z.....Zähnezahl   V.....Vorschneide	Blattformat: <b>A4</b>	alle Maße in mm
	P.....Profilvariante   FA.....Fräseranzahl	Zchnng.-Nr. KW.45430.4	
DZ.....Drehzahlbereich (U/min)	<h1>C543-1</h1>		
MBM.....Mindestbestellmenge			

**Flügelumfaltung  
aufrecht und oben**

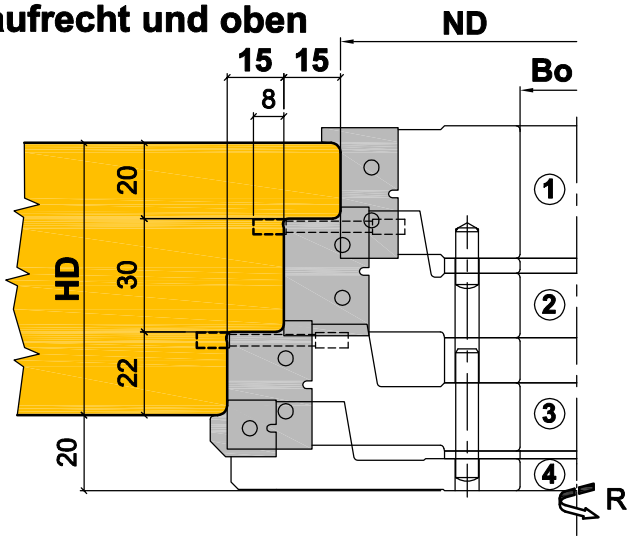

**Stock Konter innen  
aufrecht und oben**

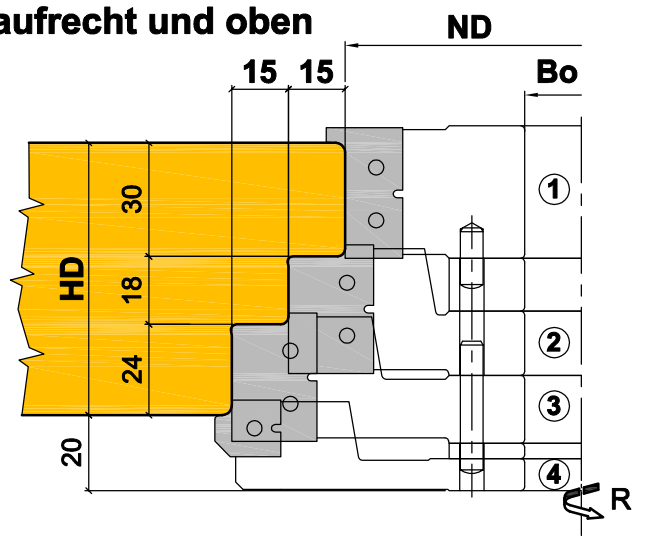

Standardeinstellung:  
HD: 72mm

**Mittelschluß  
(Linker Flügel)**

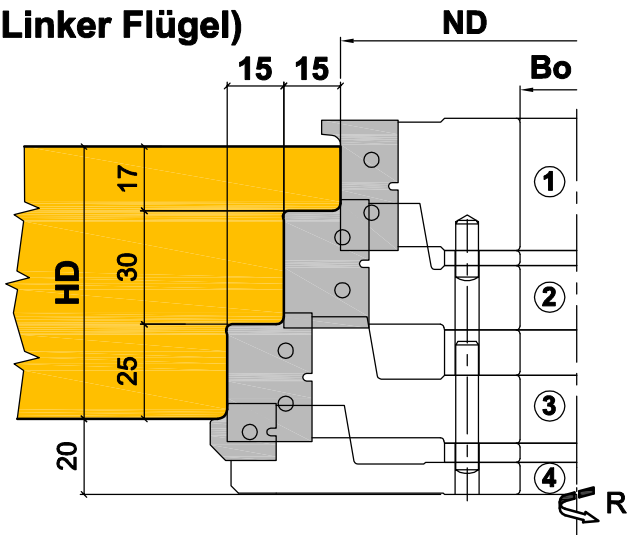

**Stock innen  
aufrecht und oben**

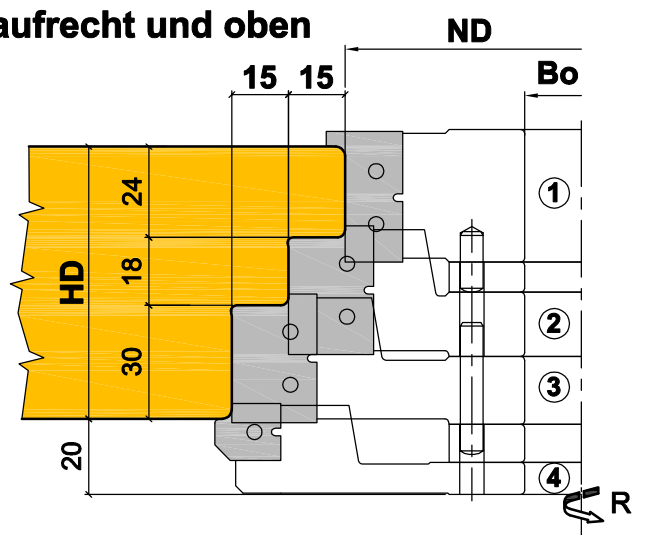

# PM-Getriebeentfräser

# C543-G

Schneidstoff <b>HW</b>	Zähnezahl <b>Z2 V2+2</b>	Vorschub <b>MAN</b>	Wechseln 
---------------------------	-----------------------------	------------------------	--------------

### Ausführung:

- Grundkörper aus Stahl
- Zähnezahl = 2
- HW-Profilmesser
- Vorschneide = 2+2
- Bohrung bis max. Ø40  
gegen Aufpreis möglich

### Anwendung:

- Zum Fräsen aller bei der Haustüfertiung notwendigen Getriebeenten auf stationären Maschinen
- Für Massivholz und verschiedene Verbundwerkstoffe (Haustürkanteln)

### Werkstückstoff:

- Massivholz und Plattenwerkstoff

### Maschine:

- Tischfräse

### Lieferumfang:

- Grundkörper inkl. Profilmesser und Vorschneide
- Grifflüssel Torx T40
- Grifflüssel Torx T20

### Besonderheit:

- Getriebeent G1 verwendbar für:  
GU-Secury  
GU-Siegenia  
GU-Secury 65
- Getriebeent G2 verwendbar für:  
GU-Siegenia  
Roto Centro  
Siegenia Favorit  
Formats

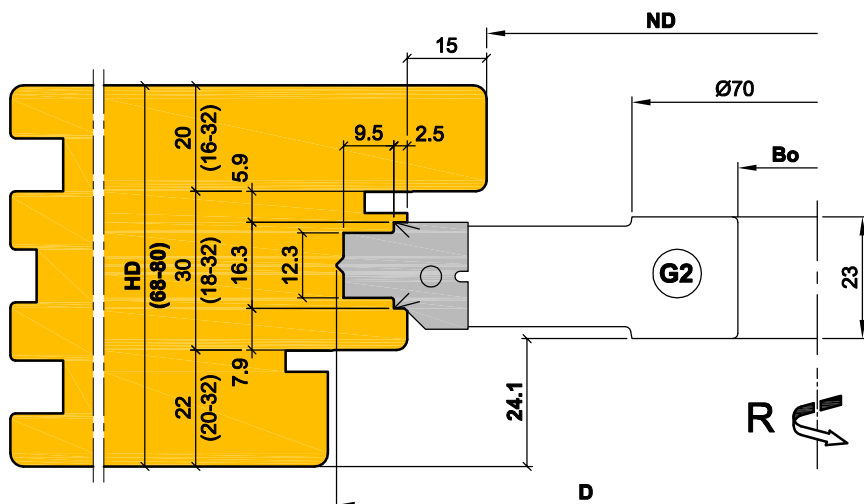
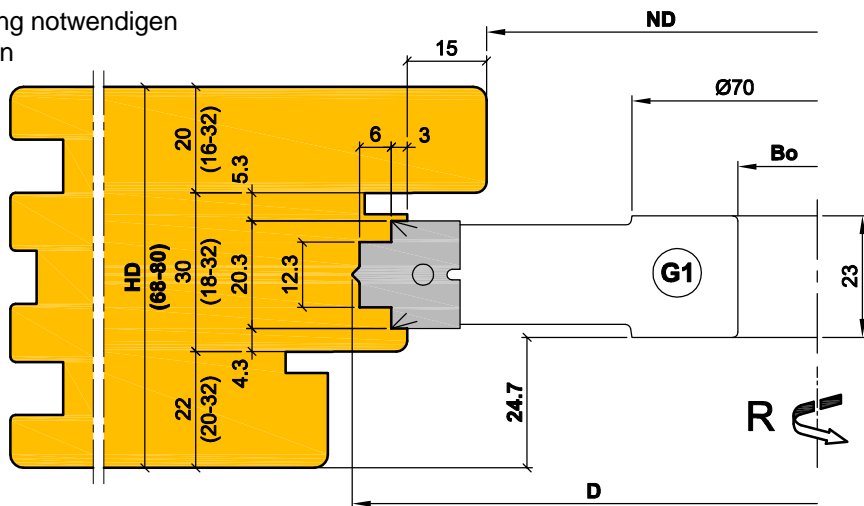

D	ND	HD	Bo	Z	V	FA	P	R/L	DZ	Bestellnummer
175.8	125	68-80	30	2	2+2	G1	12.3/20.3	R	4500-7500	C543-G1
181.8	125	68-80	30	2	2+2	G2	12.3/16.3	R	4500-7500	C543-G2

Ersatzteile				
Bezeichnung	Stk.	Abmessung	MBM	Bestellnummer
Profilmesser für G1	2	19.8x21x2.0	2	PM.20230.5./U35
Profilmesser für G2	2	20x25x2.0	2	PM.20229.5./U35
Vorschneider für G1 und G2	4	14x14x2.0	10	VS14x14x2.0/U
Schraube Vorschneider	4	Senkkopfschraube M6x10	10	KW.33767.4-10

 e-mail:office@aigner-werkzeuge.at www.aigner-werkzeuge.at	Z.....Zähnezahl   V.....Vorschneide	Blattformat: <b>A4</b> <small>alle Maße in mm</small>
	P.....Profilvariante   FA.....Fräseranzahl	Zchnng.-Nr. KW.45430.4   00
DZ.....Drehzahlbereich (U/min)	<b>C543-G</b>	
MBM.....Mindestbestellmenge		