

Trapezverleimfräser



Mit dem CMT-Trapezverleimfräser lassen sich sehr starke Verleimverbindungen sowohl schnell als auch präzise herstellen. Ideal für die Herstellung von Paneelen, Türen und Möbelteilen.

Einfach eine Seite eines Werkstücks fräsen, dann das Gegenstück drehen und anschließend fräsen. Das Ergebnis? Perfekt abgestimmte Verleimverbindungen, die makellos aufeinander abgestimmt sind. Der kleine Radius von 1 mm hilft beim einfachen Verbinden der beiden Werkstücke.

Besonders geeignet für Massivholz sowie beschichtete und unbeschichtete Holzwerkstoffe.

TECHNISCHE EIGENSCHAFTEN:

- Aluminiumkörper mit hoher Widerstandsfähigkeit gegen höher- und hochfeste Materialien
- 2 HW-Messer 40x18x2 mm [Z2]
- Für manuellen Vorschub (MAN)
- Stifte für die automatische Positionierung der Messer

Lieferung in einer praktischen und stabilen Kunststoffbox.

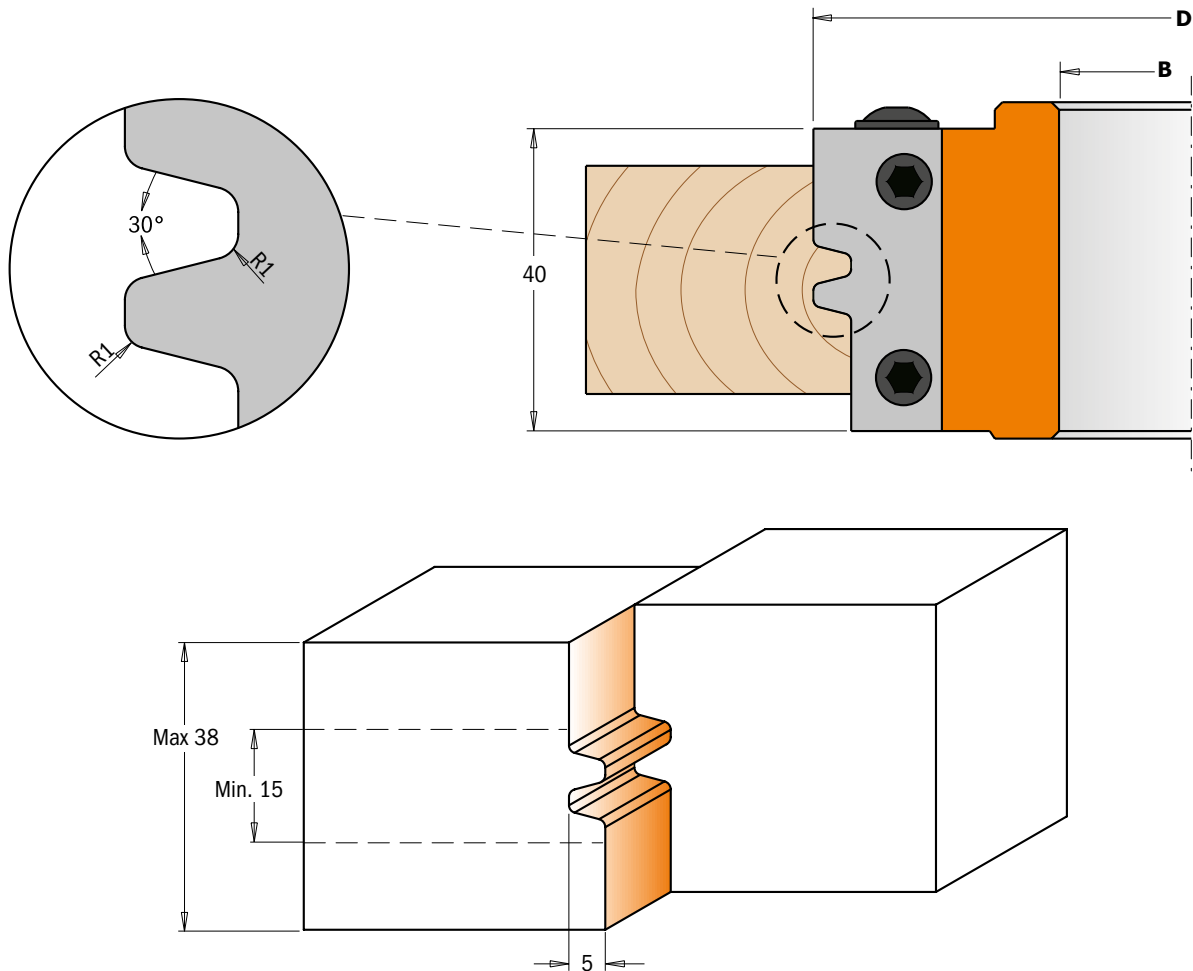

D mm	B mm	Z	U/min	Bestell-Nr.	Ersatzteile			
100	30	2	7.500 - 12.500	C694.009.30	x2			
100	31,75	2	7.500 - 12.500	C694.009.31	C695.009.01	C695.999.38	C990.064.00	C991.064.00
100	35	2	7.500 - 12.500	C694.009.35	C695.009.01	C695.999.38	C990.064.00	C991.064.00
120	40	2	6.400 - 10.500	C694.009.40	C695.009.01	C695.999.38	C990.064.00	C991.064.00
120	50	2	6.400 - 10.500	C694.009.50	C695.009.01	C695.999.38	C990.064.00	C991.064.00