

Mechanischer Spanner VCMC-S4-QUICK

Spannbereich bis 100 mm · Mit Schnellverstellung

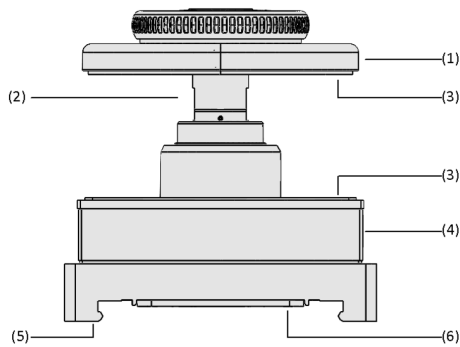

Mechanischer Spanner VCMC-S4-QUICK



Systemaufbau Mechanischer Spanner VCMC-S4-QUICK

Produkt-Highlights

- Dreieckförmiges Spannteller mit werkzeugloser Schnellverstellung ermöglicht kürzeste Rüstzeiten
- Hält mit Spannkraften von bis 700 N auch schmale Werkstücke sicher
- Kein zusätzliches Medium notwendig, da über Betriebsvakuum des CNC-Bearbeitungszentrums aktivierbar
- Spezielle Reibmaterialien auf Spannteller und Spannfläche sorgen für sicheren Halt auch bei hohen Bearbeitungskraften

Eignung für branchenspezifische Anwendungen

- Mechanisch klemmendes Spannsystem für CNC-Bearbeitungsmaschinen für TVN-Konsolentische von SCM / Morbidelli
- Besonders geeignet für schmale und gekrümmte Werkstücke wie z. B. Rahmenteile und Fensterprofile
- Das Rüsten erfolgt effizient, sicher und werkzeuglos; der Spanner wird mechanisch vorfixiert
- Sekundenschnelle, werkzeuglose Anpassung der Spannhöhe an das Werkstück; Erweiterung des Spannbereichs durch Verlängerung möglich
- Spannen des Werkstücks durch Aktivierung des Vakuums am Maschinentisch

Aufbau

- Dreieckförmiger Spannteller (1) ist werkzeuglos in der Spannhöhe und Auflagefläche auf dem Werkstück verstellbar und wird durch das Aktivieren des Vakuums abgesenkt
- Verlängerung (2) zur Anpassung des Spannbereichs
- Reibmaterial (3) zur Optimierung der Querkraftaufnahme
- Robuster Grundkörper aus Aluminium (4) mit Schwalbenschwanz-Aufnahme (5) zur Fixierung auf TVN-Konsolen von SCM / Morbidelli
- Langlebiger Dichtrahmen (6) optimiert zum mühelosen Verschieben des Spanners auf der Konsole

Spannmittel für Systeme von SCM / Morbidelli*



Mechanischer Spanner VCMC-S4-QUICK

Spannbereich bis 100 mm · Mit Schnellverstellung

Bestelldaten Mechanischer Spanner VCMC-S4-QUICK

Typ	Artikel-Nr.
VCMC-S4-QUICK 145x145x50 15-85	10.01.12.04760

Bestelldaten Ersatzteile Mechanischer Spanner VCMC-S4-QUICK

Ersatzteile	Artikel-Nr.
Dichtrahmen (unten)	VCDR 141x77.2x5.1 VCBL-S 10.01.12.03138
Spannteller	SPAN-TELL 128x30 EXZ VCMC 10.01.12.04740

Bestelldaten Zubehör Mechanischer Spanner VCMC-S4-QUICK

Zubehör	Artikel-Nr.
Verlängerung mit Sechskant	VRL-S M20x1x40.3 10.01.12.04374

Spannmittel für Systeme von SCM / Morbidelli*



Mechanischer Spanner VCMC-S4-QUICK

Spannbereich bis 100 mm · Mit Schnellverstellung

Konstruktionsdaten Mechanischer Spanner VCMC-S4-QUICK

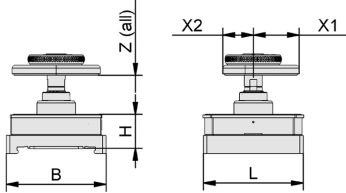

VCMC-S4-QUICK

Spannmittel für Systeme von SCM / Morbidelli*



Mechanischer Spanner VCMC-S4-QUICK

Spannbereich bis 100 mm · Mit Schnellverstellung

Konstruktionsdaten Mechanischer Spanner VCMC-S4-QUICK

Typ	B [mm]	H [mm]	L [mm]	X1 [mm]	X2 [mm]
VCMC-S4-QUICK 145x145x50 15-85	145	50	145	66,5	44